

TEKNISKA UPPGIFTER

MODELL	SP-800	SP-100	SP-200	SP-40HI	SP-60HI
Kapacitet	7,6 liter	9,5 liter	19 liter	38 liter	57 liter
Motorstyrka	0,25 Hk	0,3 Hk	0,5 Hk	1,5 Hk	2,5 Hk
Strömstyrka	230V	230V	230V	230/400V	230/400V
Vikt Br/Nt	27/25 Kg	65/60 Kg	100/80 Kg	290/250 Kg	310/270 Kg
Mått A bredd	30 cm	41 cm	54 cm	63,2 cm	63,2 cm
Mått B djup	40 cm	45 cm	47 cm	72,1 cm	72,1 cm
Mått C höjd	58 cm	73 cm	84 cm	130 cm	130 cm
Mått D	30 cm	37 cm	41 cm	63,2 cm	63,2 cm
Mått E	40 cm	40 cm	42,5 cm	62,2 cm	62,2 cm
Mått F	36 cm	48,5 cm	48,3 cm	64,3 cm	64,3 cm
Mått G	14 cm	18,5 cm	18,5 cm	29 cm	29 cm

För måtthänvisningar se bild nedan.

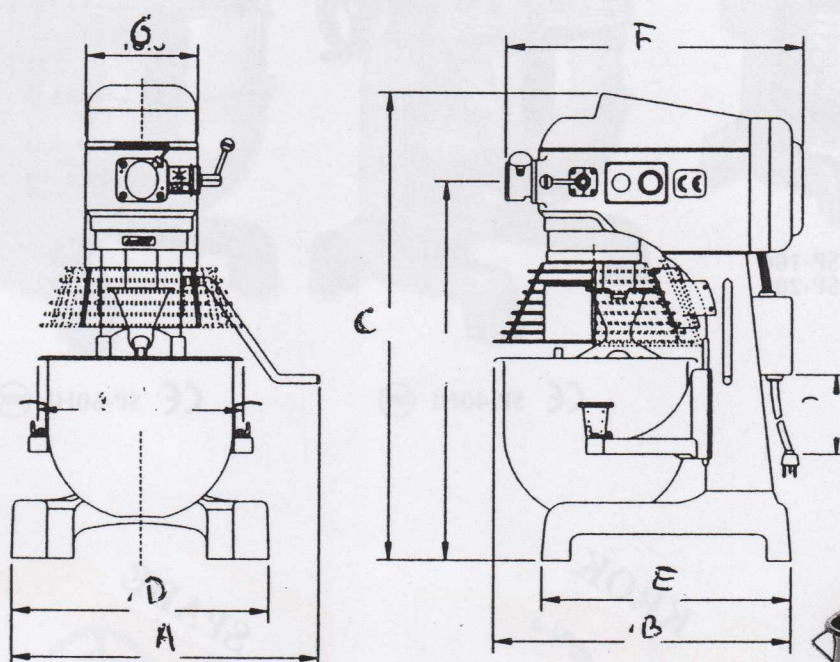

KAPACITET

AR= vätskemängd i procent.

ingredienser	SP-800	SP-100	SP-200	SP-40HI	SP-60HI
Våffelsmet		3,8 lit.	7,6 lit.	15,2 lit.	22,8 lit.
Vispgrädde	2,3 lit	1,9 lit.	3,8 lit	6,6 lit.	11,4 lit.
Potatismos	2,1 Kg	3,4 kg	6,8 kg	13,6 kg	18,2 kg
Äggvita	0,4 lit	0,55 l	0,9 lit.	1,6 lit.	2,1 lit.
Munkar 65%AR		2,05 kg	4,1 kg	11,4 kg	22,7 kg
Grovt bröd 55%AR	2,8 kg	3,4 kg	6,8 kg	15,9 kg	31,8 kg
Bröd 60%AR	3,1 kg	5,7 kg	11,4 kg	27,3 kg	36,3 kg
Pizza 40%AR	1,9 kg	2,05 kg	4,1 kg	13,6 kg	18,2 kg
Pizza 50%AR	2,3 kg	2,25 kg	4,5 kg	15,9 kg	31,8 kg
Pizza 60 %AR		4,55 kg	9,1 kg	22,7 kg	31,8 kg
Glasyr	1,4 kg	2,7 kg	5,4 kg	11,4 kg	16,3 kg
Kakmix	1,4 kg	4,75 kg	9,5 kg	18,2 kg	25 kg
Pajdeg	2,1 Kg	4,25 kg	8,5 kg	15,9 kg	22,7 kg
Pastadeg m.ägg		1,15 kg	2,3 kg	6,8 kg	13,6 kg